

**Ersatzteilliste
Spare Parts List
Liste des pièces de rechange**

K 4000 GS

1.133-203.0 K 4000 GS

GRUPPE: 1.0 EINZELTEILE
GROUP: 1.0 PIECE PARTS
GRUPPE: 1.0 PIECES CONSTITUANTES

A1

K 4000 GS

GRUPPE: 1.0 EINZELTEILE
GROUP: 1.0 PIECE PARTS
GRUPPE: 1.0 PIECES CONSTITUANTES

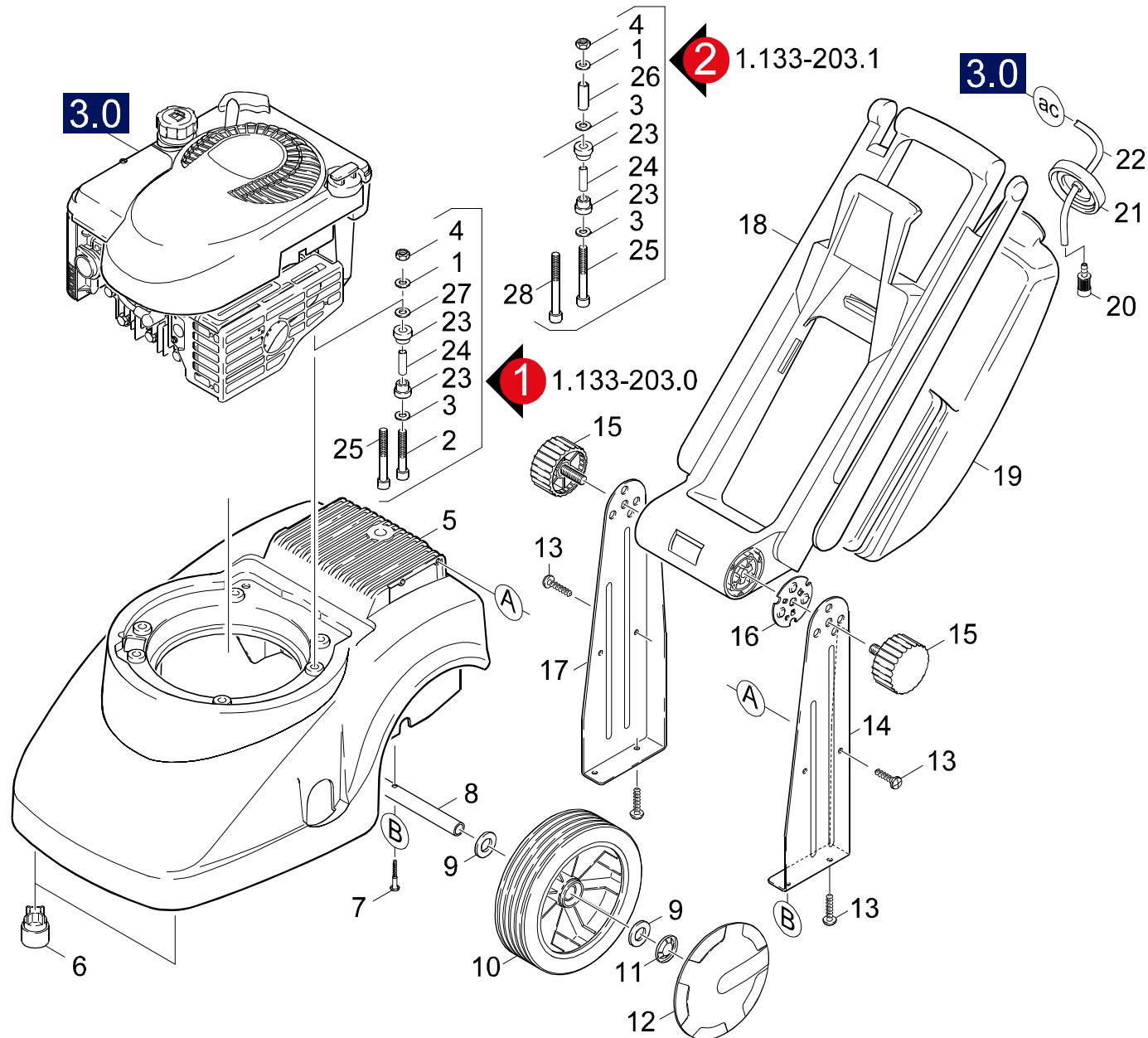

Symbolbeschreibung siehe M16 / symbol description see M16 / désignation de système voir M16 /

GRUPPE: 1.0 EINZELTEILE
 GROUP: 1.0 PIECE PARTS
 GROUPE: 1.0 PIECES CONSTITUANTES

C1

K 4000 GS

| POS. ITM. POS. | BENNENNUNG DESCRIPTION DESIGNATION | TEILE-NR. PART-NO. NO.PIECE | STCK QTY. NBR. | POS. ITM. POS. | BENNENNUNG DESCRIPTION DESIGNATION | TEILE-NR. PART-NO. NO.PIECE | STCK QTY. NBR. |
|----------------------|---|-----------------------------------|----------------------|----------------------|--|-----------------------------------|----------------------|
| 1 | SCHEIBE 8 / WASHER / RONDELLE VERSION 2 | 7.312-004.0 | 3 | 25 | ZYL.SCHR. M 8X100 / CHEESE HEAD SCREW / VIS A TETE CYLINDR. VERSION 2 | 9.186-005.0 | 2 |
| 1 | SCHEIBE 16X25X4 / WASHER / RONDELLE VERSION 1 | 9.036-390.0 | 3 | 25 | ZYL.SCHR. / CHEESE HEAD SCREW / VIS A TETE CYLINDR. VERSION 1 | 9.186-008.0 | 2 |
| 2 | ZYL.SCHR. M 8X 70 / CHEESE HEAD SCREW / VIS A TETE CYLINDR. VERSION 1 | 9.186-007.0 | 2 | 26 | DISTANZHUELSE / SPACER SLEEVE / ENTRETOISE VERSION 2 | 9.151-004.0 | 3 |
| 3 | SCHEIBE 8,4X21X1,5 / WASHER / RONDELLE VERSION 2 | 9.086-009.0 | 3 | 28 | ZYL.SCHR. M 8X130 / CHEESE HEAD SCREW / VIS A TETE CYLINDR. VERSION 2 | 9.186-006.0 | 1 |
| 3 | SCHEIBE / WASHER / RONDELLE VERSION 1 | 9.198-002.0 | 3 | | | | |
| 4 | MUTTER / NUT / ECROU | 9.197-002.0 | 3 | | | | |
| 5 | FORMTEIL / MOULDED PART / PREFORME | 9.036-262.0 | 1 | | | | |
| 6 | FUSS / FOOT / PIED | 9.048-024.0 | 2 | | | | |
| 7 | SCHRAUBE 5,0X40 / SCREW / VIS | 9.086-162.0 | 2 | | | | |
| 8 | ACHSE / AXLE / ESSIEU | 9.039-057.0 | 1 | | | | |
| 9 | SCHEIBE 16 / WASHER / RONDELLE | 7.312-019.0 | 4 | | | | |
| 10 | RAD D 180 / WHEEL / ROUE | 6.435-196.0 | 2 | | | | |
| 11 | SICHERUNGSSCHEIBE / LOCK WASHER / RONDELLE D'ARRET | 6.343-168.0 | 2 | | | | |
| 12 | RADKAPPE / WHEEL CAB / ENJOLIVEUR | 6.435-197.0 | 2 | | | | |
| 13 | SCHRAUBE 5,0X 20 / SCREW / VIS | 6.303-125.0 | 6 | | | | |
| 14 | BLECHTEIL / PLATE / TOLE | 9.039-056.0 | 1 | | | | |
| 15 | DREHKNOPF / TURNING KNOB / BOUTON TOURNANT | 5.326-011.0 | 2 | | | | |
| 16 | BLECHTEIL / PLATE / TOLE | 5.045-794.0 | 2 | | | | |
| 17 | BLECHTEIL / PLATE / TOLE | 9.039-064.0 | 1 | | | | |
| 18 | GRIFF / HANDLE / POIGNEE | 9.036-277.0 | 1 | | | | |
| 19 | TANK / TANK / RESERVOIR | 5.071-049.0 | 1 | | | | |
| 20 | FILTER / FILTER / FILTRE | 4.862-032.0 | 1 | | | | |
| 21 | TANKDECKEL M.VENTIL / CAP OF A TANK / BOUCHON DE RESERVOIR | 6.412-057.0 | 1 | | | | |
| 22 | SCHLAUCH DN 5 / HOSE / TUYAU FLEXIBLE ALS METERWARE BESTELLEN/TO ORDER AS CUT GOODS/COMMANDE COMME MARCHANDISE AU METRE | 6.388-216.0 | 2 | | | | |
| 23 | GUMMIPUFFER / RUBBER BUFFER / BUTOIR CAOUTCHOUC | 9.048-030.0 | 6 | | | | |
| 24 | DISTANZHUELSE / SPACER SLEEVE / ENTRETOISE VERSION 2 | 9.039-078.0 | 3 | | | | |
| 24 | DISTANZHUELSE / SPACER SLEEVE / ENTRETOISE VERSION 1 | 9.039-095.0 | 3 | | | | |

"=> xxxxxx" = bis Werknummer / up to serial No. / jusqu' au No. de fabr. / "xxxxxx =>" = ab Werknummer / from serial No. / a partir du No. de fabr. /

GRUPPE: 2.0 PUMPENSATZ
GROUP: 2.0 PUMP SET
GRUPPE: 2.0 JEU (ENSEMBLE) DE POMPE

A2

K 4000 GS

GRUPPE: 2.0 PUMPENSATZ
GROUP: 2.0 PUMP SET
GRUPPE: 2.0 JEU (ENSEMBLE) DE POMPE

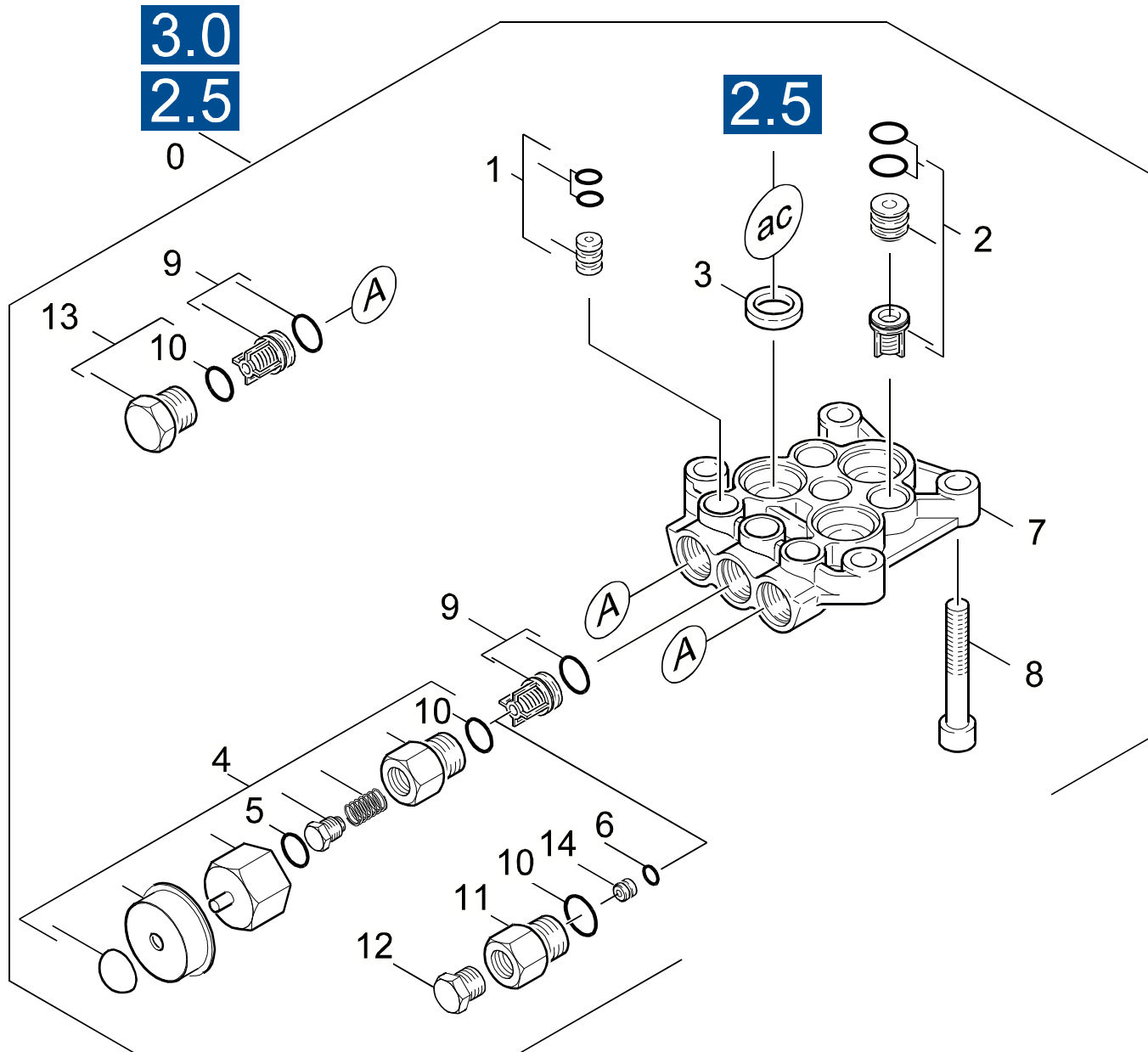

Symbolbeschreibung siehe M16 / symbol description see M16 / désignation de système voir M16 /

GRUPPE: 2.1 ZYLINDERKOPF
GROUP: 2.1 CYLINDER HEAD
GROUPE: 2.1 CULASSE

C2

K 4000 GS

| POS. ITM. POS. | BENNENNUNG DESCRIPTION DESIGNATION | TEILE-NR. PART-NO. NO.PIECE | STCK QTY. NBR. |
|----------------------|--|-----------------------------------|----------------------|
| 0 | PUMPENSATZ K 4000GS / PUMP SET / JEU (ENSEMBLE) DE POMPE / 1.133-203.0 | 9.011-252.0 | 1 |
| 1 | DICHTBUCHSE / DICHTBUCHSE / DICHTBUCHSE | 4.363-016.0 | 1 |
| 2 | SAUGVENTIL / VALVE / SOUPAPE | 9.011-331.0 | 3 |
| 3 | NUTRING / GROOVED RING / JOINT A LEVRES | 6.362-875.0 | 3 |
| 4 | THERMOVENTIL KPL. / VALVE / SOUPAPE VERSION 2 | 9.011-329.0 | 1 |
| 5 | O-RING 9,19X2,62 / GASKET / BAQUE D'ETANCHEITE | 9.081-396.0 | 1 |
| 6 | O-RING 3,0 X 1,0 / GASKET / BAQUE D'ETANCHEITE VERSION 1 | 6.362-439.0 | 1 |
| 7 | ZYLINDERKOPF / CYLINDER HEAD / CULASSE | 9.045-053.0 | 1 |
| 8 | ZYL.SCHR. M 8X50 / CHEESE HEAD SCREW / VIS A TETE CYLINDR. | 9.096-947.0 | 4 |
| 9 | VENTIL KPL. / VALVE / SOUPAPE | 4.580-285.0 | 3 |
| 10 | O-RING 12,42X 1,78 / GASKET / BAQUE D'ETANCHEITE | 6.362-478.0 | 3 |
| 11 | GEWINDEBOLZEN / PIN / BOULON TARAUDE VERSION 1 | 9.045-072.0 | 1 |
| 12 | STELLSCHRAUBE / ADJUSTING SCREW / VIS DE CALAGE VERSION 1 | 9.045-075.0 | 1 |
| 13 | DRUCKVENTIL / PRESSURE VALVE / SOUPAPE | 9.011-262.0 | 2 |
| 14 | NIPPEL / NIPPLE / NIPPLE VERSION 1 | 5.409-273.0 | 1 |

"=> xxxxxx" = bis Werknummer / up to serial No. / jusqu' au No. de fabr. / "xxxxxx =>" = ab Werknummer / from serial No. / a partir du No. de fabr. /

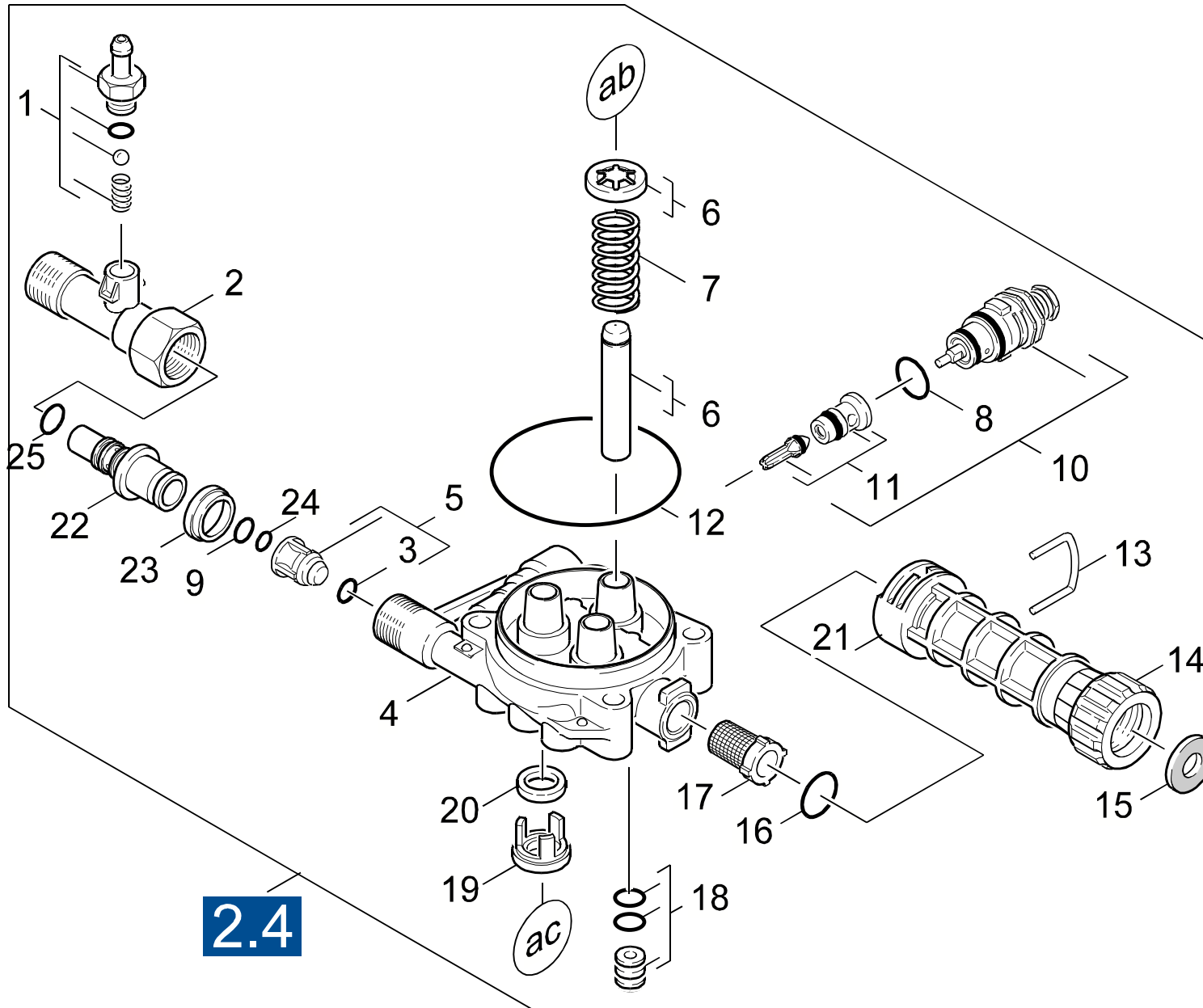

Symbolbeschreibung siehe M16 / symbol description see M16 / désignation de système voir M16 /

GRUPPE: 2.2 KOLBEN
GROUP: 2.2 PISTON
GROUPE: 2.2 PISTON

E2

K 4000 GS

| POS. ITM. POS. | BENNENNUNG DESCRIPTION DESIGNATION | TEILE-NR. PART-NO. NO.PIECE | STCK QTY. NBR. |
|----------------------|--|-----------------------------------|----------------------|
| 1 | ET-SET CHEMIE / SPARE PARTS SET / JEU DE PIECES DECHANGE | 2.883-867.0 | 1 |
| 2 | T-STUECK / T-PIECE / PIECE EN T | 9.045-056.0 | 1 |
| 3 | O-RING 7X2 NBR90 / GASKET / BAQUE D'ETANCHEITE | 6.362-898.0 | 1 |
| 4 | GERADSCHUBFUEHRUNG / HOUSING / BOITIER | 9.045-063.0 | 1 |
| 5 | DROSSEL KPL. / THROTTLE / ETRANGLEMENT | 4.580-282.0 | 1 |
| 6 | KOLBEN KPL. / PISTON / PISTON | 6.964-025.0 | 3 |
| 7 | DRUCKFEDER / PRESSURE SPRING / RESSORT A PRESSION | 6.964-024.0 | 3 |
| 8 | O-RING / GASKET / BAQUE D'ETANCHEITE | 6.964-072.0 | 1 |
| 9 | O-RING 9,19X2,62 / GASKET / BAQUE D'ETANCHEITE | 9.081-396.0 | 1 |
| 10 | BYPASSVENTIL / BY-PASS VALVE / SOUPAPE A BYPASS | 9.001-088.0 | 1 |
| 11 | VENTILSITZ KPL. / VALVE SEAT / SIEGE DE SOUPAPE | 9.011-494.0 | 1 |
| 12 | O-RING 72X2 NBR70 / GASKET / BAQUE D'ETANCHEITE | 9.081-373.0 | 1 |
| 13 | KLAMMER / CLAMP / BRIDE DE FIXATION | 6.964-101.0 | 1 |
| 14 | MUTTER / NUT / ECROU | 5.310-118.0 | 1 |
| 15 | FLACHDICHTUNG / SEAL / GARNITURE PLATE | 5.364-129.0 | 1 |
| 16 | O-RING 17,12X 2,62 / GASKET / BAQUE D'ETANCHEITE | 6.362-496.0 | 1 |
| 17 | SIEB / STRAINER / CREPINE | 6.414-252.0 | 1 |
| 18 | DICHTBUCHSE / DICHTBUCHSE / DICHTBUCHSE | 4.363-016.0 | 1 |
| 19 | SCHEIBE / WASHER / RONDELLE | 9.036-083.0 | 3 |
| 20 | NUTRING / GROOVED RING / JOINT A LEVRES | 6.964-026.0 | 3 |
| 21 | KUPPLUNG LANG / COUPLER / COUPLEUR | 9.036-261.0 | 1 |
| 22 | NIPPEL / NIPPLE / NIPPLE | 9.036-256.0 | 1 |
| 23 | NUTRING / GROOVED RING / JOINT A LEVRES | 9.079-009.0 | 1 |
| 24 | O-RING 8,0 X 2,0 / GASKET / BAQUE D'ETANCHEITE | 7.362-507.0 | 1 |
| 25 | O-RING 7,0 X 2,0 / GASKET / BAQUE D'ETANCHEITE | 6.362-690.0 | 1 |

"=> xxxxxx" = bis Werknummer / up to serial No. / jusqu' au No. de fabr. / "xxxxxx =>" = ab Werknummer / from serial No. / a partir du No. de fabr. /

GRUPPE: 3.0 MOTOR
GROUP: 3.0 MOTOR
GRUPPE: 3.0 MOTEUR

A3

K 4000 GS

GRUPPE: 3.0 MOTOR
GROUP: 3.0 MOTOR
GRUPPE: 3.0 MOTEUR

GRUPPE: 3.1 MOTOR
GROUP: 3.1 MOTOR
GRUPPE: 3.1 MOTEUR

B3

K 4000 GS

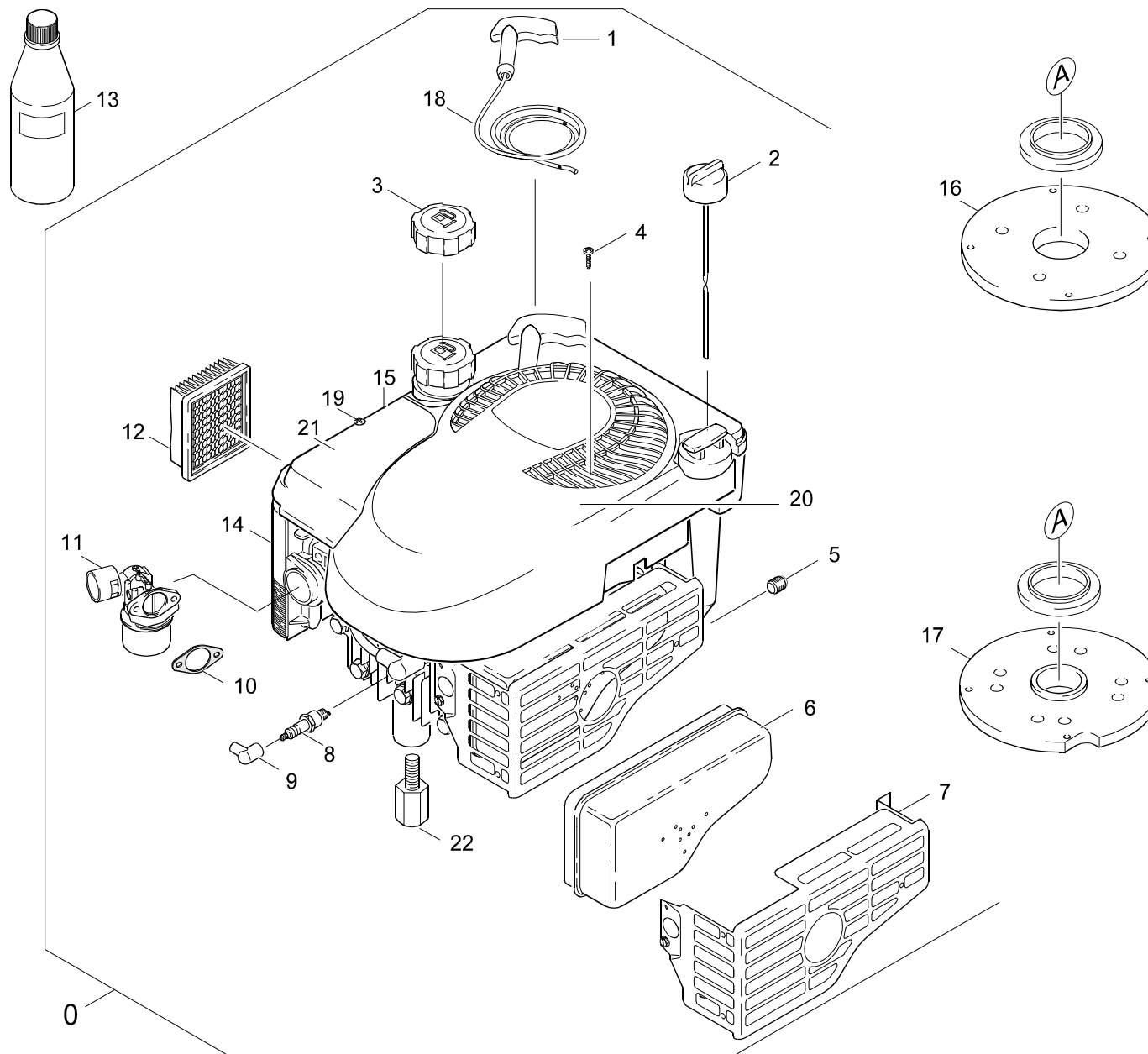

Symbolbeschreibung siehe M16 / symbol description see M16 / désignation de système voir M16 /

GRUPPE: 3.1 MOTOR
GROUP: 3.1 MOTOR
GROUPE: 3.1 MOTEUR

C3

K 4000 GS

| POS. ITM. POS. | BENNENNUNG DESCRIPTION DESIGNATION | TEILE-NR. PART-NO. NO.PIECE | STCK QTY. NBR. |
|----------------------|---|-----------------------------------|----------------------|
| 0 | MOTOR B&S 5PS KPL. / MOTOR / MOTEUR | 9.194-012.0 | 1 |
| 1 | STARTERSEIL GRIFF / STARTER ROPE / CORDE DE DEMARREUR | 9.194-441.0 | 1 |
| 2 | OELMESSTAB / OIL DIP ROD / JAUGE NIVEAU D'HUILE | 9.194-867.0 | 1 |
| 3 | TANKDECKEL / CAP OF A TANK / BOUCHON DE RESERVOIR | 6.491-331.0 | 1 |
| 4 | SCHRAUBE / SCREW / VIS | 9.194-458.0 | 1 |
| 5 | ABLASSSCHRAUBE / DRAIN SCREW / VIS D'ECOULEMENT | 9.194-384.0 | 1 |
| 6 | AUSPUFF / EXHAUST / ECHAPPEMENT | 9.194-443.0 | 1 |
| 7 | SCHUTZGITTER / PROTECTIV GRID / GRILLE PROTECTRICE | 9.194-453.0 | 1 |
| 8 | ZUENDKERZE / IGNITION PLUG / BOUGIE D'ALLUMAGE | 6.491-102.0 | 1 |
| 9 | ZUENDKERZENSTECKER / STARK PLUG CONNECTOR / COSSE POUR BOUGIE | 6.970-104.0 | 1 |
| 10 | DICHTUNG / SEAL / BOURRAGE | 9.194-436.0 | 1 |
| 11 | VERGASER / CARBURETOR / CARBURATEUR | 9.194-447.0 | 1 |
| 12 | LUFTFILTERELEMENT / AIR FILTER ELEMENT / CARTOUCHE FILTRANTE | 6.491-338.0 | 1 |
| 13 | MOTORENOEL 1L / ENGINE OIL / HUILE (MOTEUR) MOTOR 1,1L/MOTOR 1,1L/MOTEUR 1,1L | 6.288-050.0 | 1 |
| 14 | ABDECKUNG / COVERING CAP / CHAPEAU | 9.194-388.0 | 1 |
| 15 | ABDECKUNG / COVERING CAP / CHAPEAU | 9.194-460.0 | 1 |
| 16 | FLANSCH / FLANGE / BRIDE | 9.144-002.0 | 1 |
| 17 | FLANSCH / FLANGE / BRIDE | 9.144-005.0 | 1 |
| 18 | ANLASSERSEIL / STARTER ROPE / CABLE DE DEMARRAGE | 6.491-334.0 | 1 |
| 19 | SCHRAUBE / SCREW / VIS | 9.194-459.0 | 1 |
| 20 | HAUBE / COVER / CAPOT | 9.194-461.0 | 1 |
| 21 | FILTERABDECKUNG / FILTER COVER / COUVERCLE DE FILTRE | 9.194-580.0 | 1 |
| 22 | BOLZEN / BOLT / BOULON | 9.152-252.0 | 1 |

"=> xxxxxx" = bis Werknummer / up to serial No. / jusqu' au No. de fabr. / "xxxxxx =>" = ab Werknummer / from serial No. / a partir du No. de fabr. /

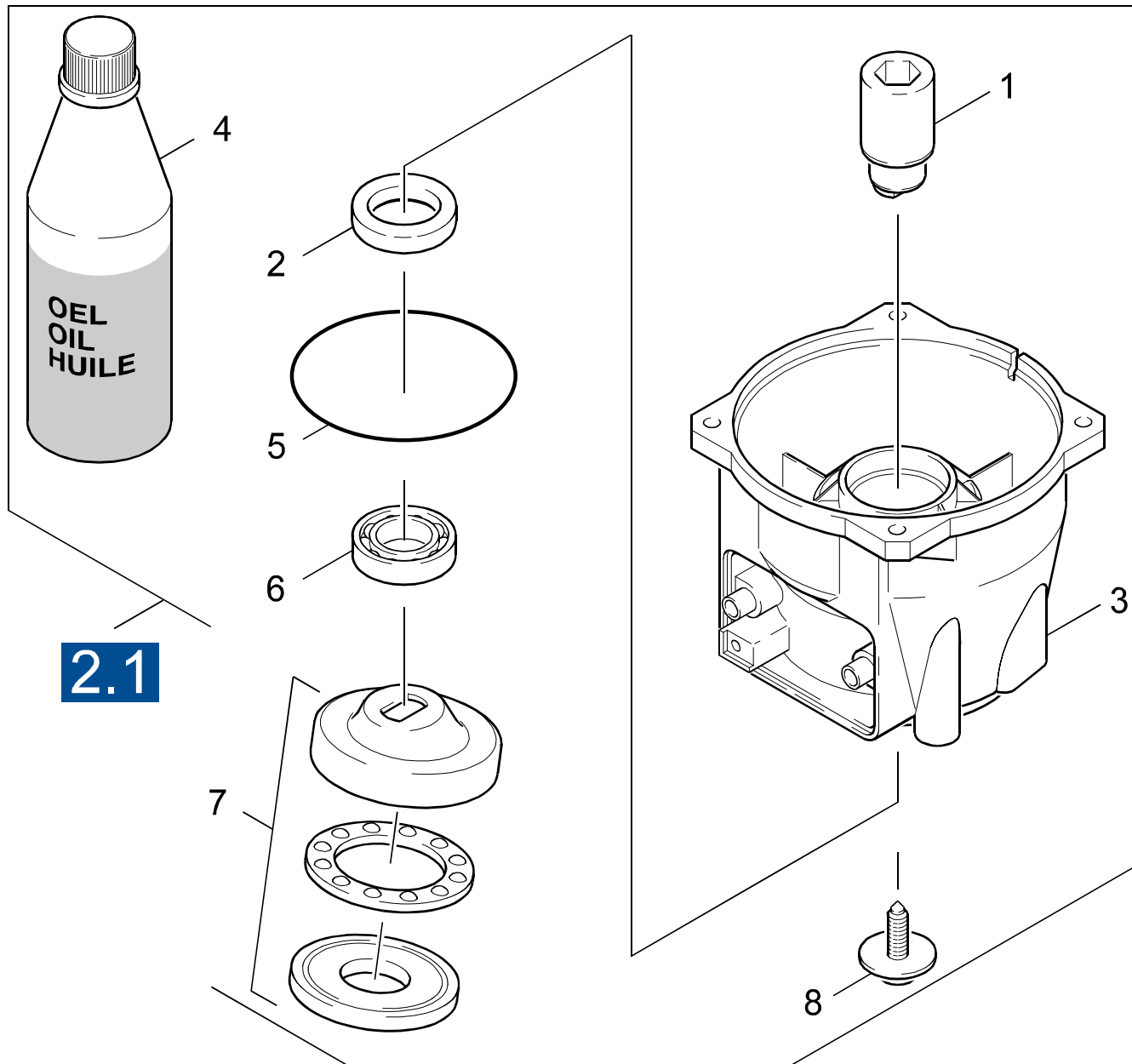

Symbolbeschreibung siehe M16 / symbol description see M16 / désignation de système voir M16 /

GRUPPE: 3.2 ANTRIEB
GROUP: 3.2 GEAR
GRUPPE: 3.2 ENTRAINEMENT

E3

K 4000 GS

| POS. | BENNENUNG | TEILE-NR. | STCK |
|------|--|-------------|------|
| ITM. | DESCRIPTION | PART-NO. | QTY. |
| POS. | DESIGNATION | NO.PIECE | NBR. |
| 1 | KUPPLUNGSTEIL / COUPLING ELEMENT / PIECE D'ACCOUPL. | 5.471-075.0 | 1 |
| 2 | RWDR A26 X 37 X 7 / ROTARY SHAFT SEAL / JOINT (ARBRE) | 7.367-018.0 | 1 |
| 3 | LAGERSCHILD A / END PLATE / FLASQUE | 5.093-226.0 | 1 |
| 4 | MOTORENOEL 1L / ENGINE OIL / HUILE (MOTEUR) | 6.288-050.0 | 1 |
| 5 | O-RING 80,0 X 3,0 / GASKET / BAQUE D'ETANCHEITE | 6.362-471.0 | 1 |
| 6 | KUGELLAGER 6304 / BALL BEARING / ROULEMENT A BILLE | 7.401-155.0 | 1 |
| 7 | TAUMELSCHIEBE / SWASH PLATE / DISQUE EN NUTATION | 6.401-256.0 | 1 |
| 8 | ZYL.SCHR. M 6X 19 / CHEESE HEAD SCREW / VIS A TETE CYLINDR. | 6.304-048.0 | 1 |

"=> xxxxxx" = bis Werknummer / up to serial No. / jusqu' au No. de fabr. / "xxxxxx =>" = ab Werknummer / from serial No. / a partir du No. de fabr. /

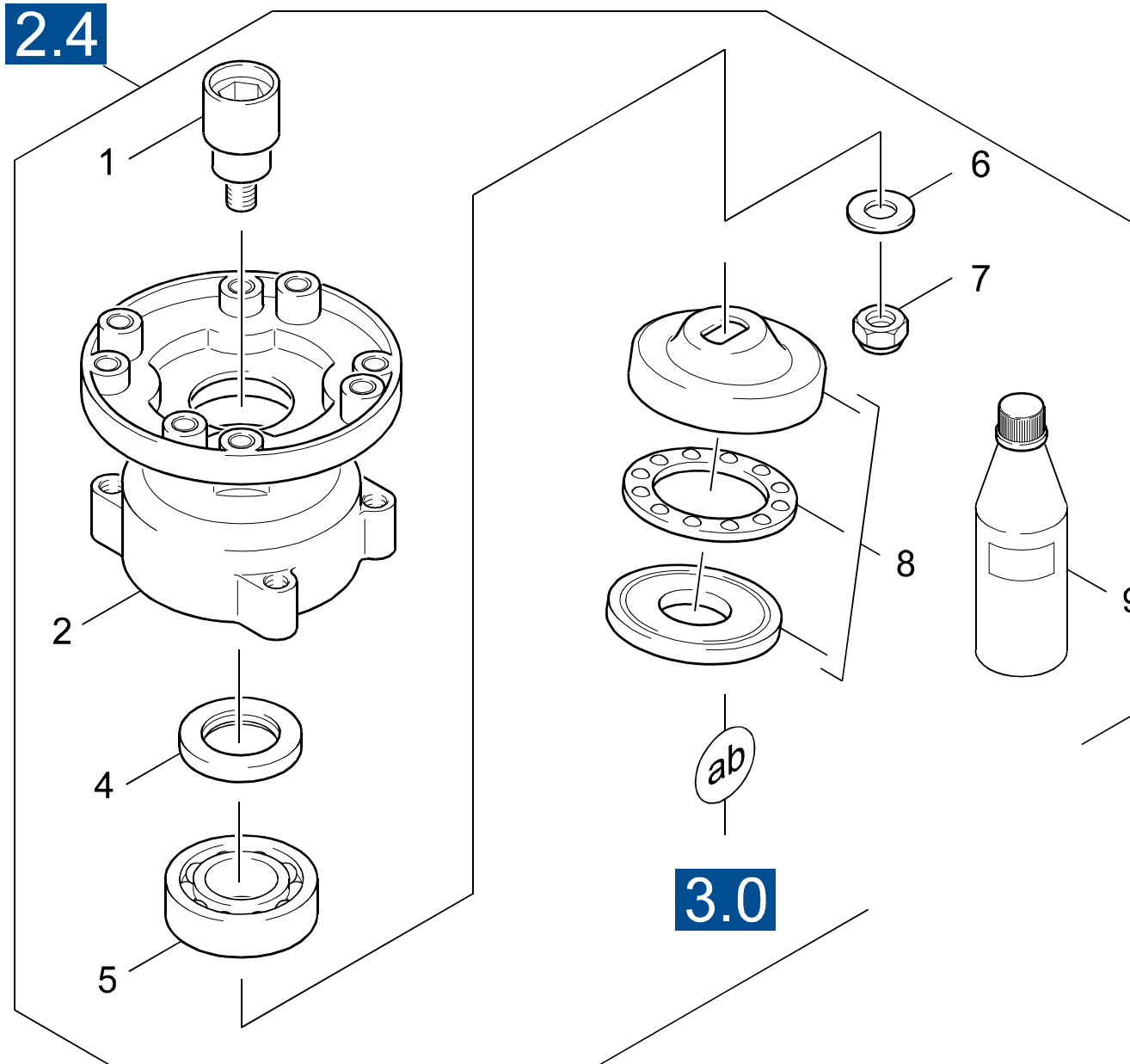

Symbolbeschreibung siehe M16 / symbol description see M16 / désignation de système voir M16 /

GRUPPE: 3.3 ANTRIEB
GROUP: 3.3 GEAR
GRUPPE: 3.3 ENTRAINEMENT

G3

K 4000 GS

| POS. ITM. POS. | BENNENNUNG DESCRIPTION DESIGNATION | TEILE-NR. PART-NO. NO.PIECE | STCK QTY. NBR. |
|----------------------|---|-----------------------------------|----------------------|
| 1 | KUPPLUNG / COUPLER / COUPLEUR | 9.039-072.0 | 1 |
| 2 | GEHAEUSE / HOUSING / BOITIER | 9.042-013.0 | 1 |
| 4 | WELLENDICHTRING / ROTARY SHAFT SEAL / JOINT (ARBRE) | 9.078-002.0 | 1 |
| 5 | AXIALRILLENKUGELLA. / AXIAL BALL BEARING / AXIAL ROULEMENT A BILLE | 9.087-014.0 | 1 |
| 6 | SCHEIBE 10,2X25X1 / WASHER / RONDELLE | 9.096-113.0 | 1 |
| 7 | MUTTER / NUT / ECROU | 9.086-303.0 | 1 |
| 8 | TAUMELSCHEIBE / SWASH PLATE / DISQUE EN NUTATION | 6.401-256.0 | 1 |
| 9 | MOTORENOEL 1L / ENGINE OIL / HUILE (MOTEUR) | 6.288-050.0 | 1 |

"=> xxxxxx" = bis Werknummer / up to serial No. / jusqu' au No. de fabr. / "xxxxxx =>" = ab Werknummer / from serial No. / a partir du No. de fabr. /

GRUPPE: 4.0 ZUBEHOER
GROUP: 4.0 ACCESSORIES
GRUPPE: 4.0 ACCESSOIRES

A4

K 4000 GS

GRUPPE: 4.0 ZUBEHOER
GROUP: 4.0 ACCESSORIES
GRUPPE: 4.0 ACCESSOIRES

GRUPPE: 4.1 HANDSPRITZPISTOLE
GROUP: 4.1 TRIGGER GUN
GRUPPE: 4.1 POIGNEE PISTOLET

B4

K 4000 GS

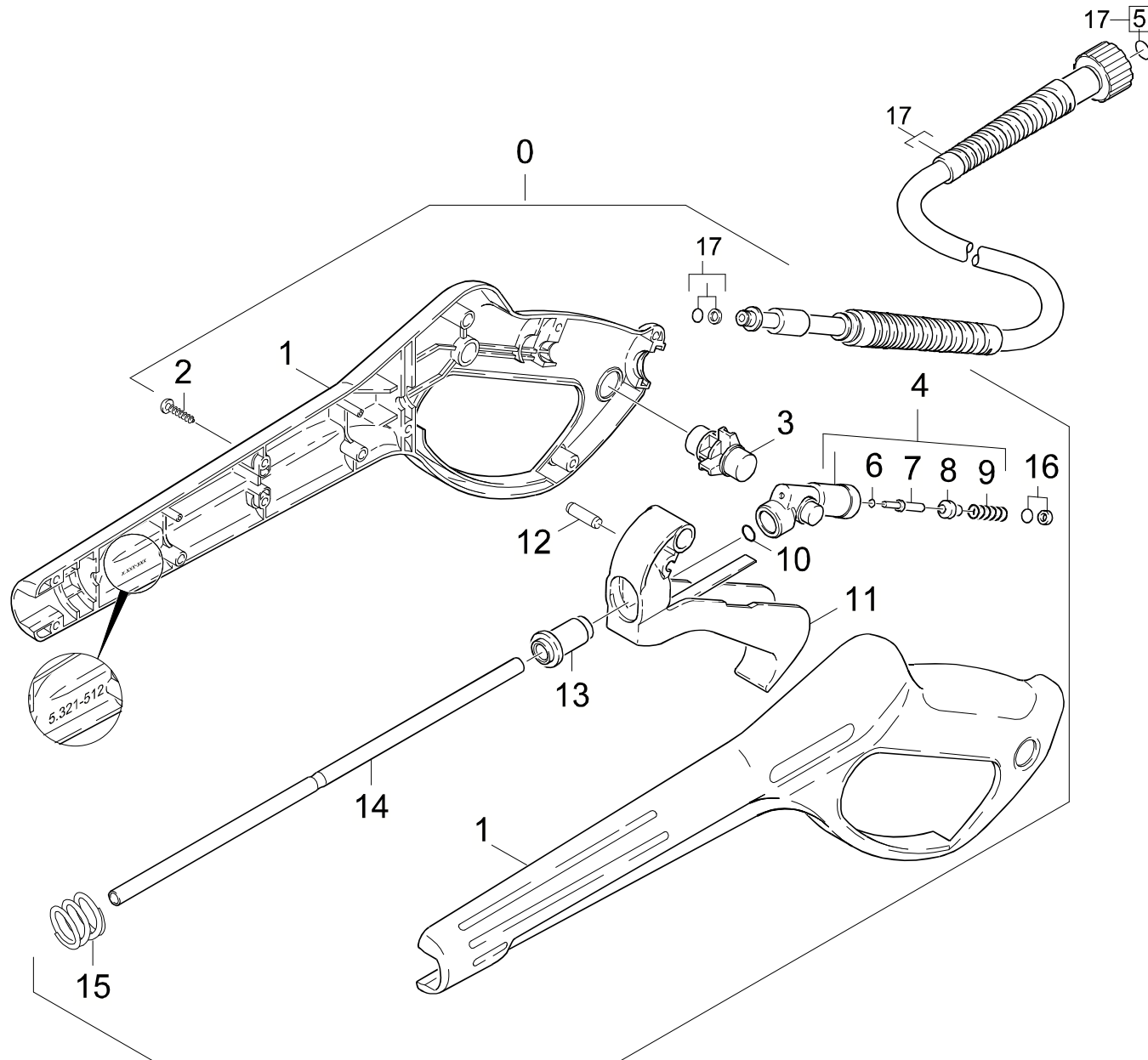

Symbolbeschreibung siehe M16 / symbol description see M16 / désignation de système voir M16 /

GRUPPE: 4.1 HANDSPRITZPISTOLE
GROUP: 4.1 TRIGGER GUN
GROUPE: 4.1 POIGNEE PISTOLET

C4

K 4000 GS

| POS. ITM. POS. | BENNENUNG DESCRIPTION DESIGNATION | TEILE-NR. PART-NO. NO.PIECE | STCK QTY. NBR. |
|----------------------|--|-----------------------------------|----------------------|
| 0 | PISTOLE 96 ERSATZ / PISTOL / PISTOLET | 4.775-264.0 | 1 |
| 1 | GRIFFPAAAR / HANDLES / BRANCHES POIGNEE | 5.321-512.0 | 1 |
| 2 | LINSENSCHR. 4,2X 13 / OVAL HEAD SCREW / VIS A TETE BOMBEE | 6.303-122.0 | 9 |
| 3 | HEBEL VERRIEGELUNG / LEVER / LEVIER | 5.481-189.0 | 1 |
| 4 | KNOTENSTUECK KPL. / MANIFOLD / FERRURE NODALE | 4.427-178.0 | 1 |
| 5 | ERSATZTEILSET / SPARE PARTS KIT / KIT DE PIECES | 2.880-296.0 | 1 |
| 6 | O-RING 2,8 X 1,6 / GASKET / BAQUE D'ETANCHEITE | 7.362-502.0 | 1 |
| 7 | STANGE / BAR / TIGE | 5.107-147.0 | 1 |
| 8 | VENTILTELLER / VALVE DISC / TETE DE SOUPAPE | 5.582-058.0 | 1 |
| 9 | SCHRAUBENFEDER / HELICAL SPRING / RESSORT CYLINDRIQUE | 5.332-157.0 | 1 |
| 10 | O-RING 7,59X 2,62 / GASKET / BAQUE D'ETANCHEITE | 6.362-479.0 | 1 |
| 11 | HEBEL KPL. / LEVER / LEVIER | 4.481-105.0 | 1 |
| 12 | STIFT / PIN / CHEVILLE | 5.314-082.0 | 1 |
| 13 | HUELSE / SLEEVE / DOUILLE | 5.110-539.0 | 1 |
| 14 | ROHR PISTOLE / PIPE / TUYAU | 5.028-905.0 | 1 |
| 15 | DRUCKFEDER / PRESSURE SPRING / RESSORT A PRESSION | 5.332-349.0 | 1 |
| 16 | O-RING KPL./1ST.-R. / GASKET / BAQUE D'ETANCHEITE | 6.363-115.0 | 1 |
| 17 | HD-SCHLAUCH 15MPA / HIGH PRESSURE HOSE / TUYAU FLEXIBLE HAUTE PRE. | 6.389-555.0 | 1 |

"=> xxxxxx" = bis Werknummer / up to serial No. / jusqu' au No. de fabr. / "xxxxxx =>" = ab Werknummer / from serial No. / a partir du No. de fabr. /

GRUPPE: 4.2 STRAHLROHR
GROUP: 4.2 JET PIPE
GRUPPE: 4.2 LANCE D'INCENDIE

D4

K 4000 GS

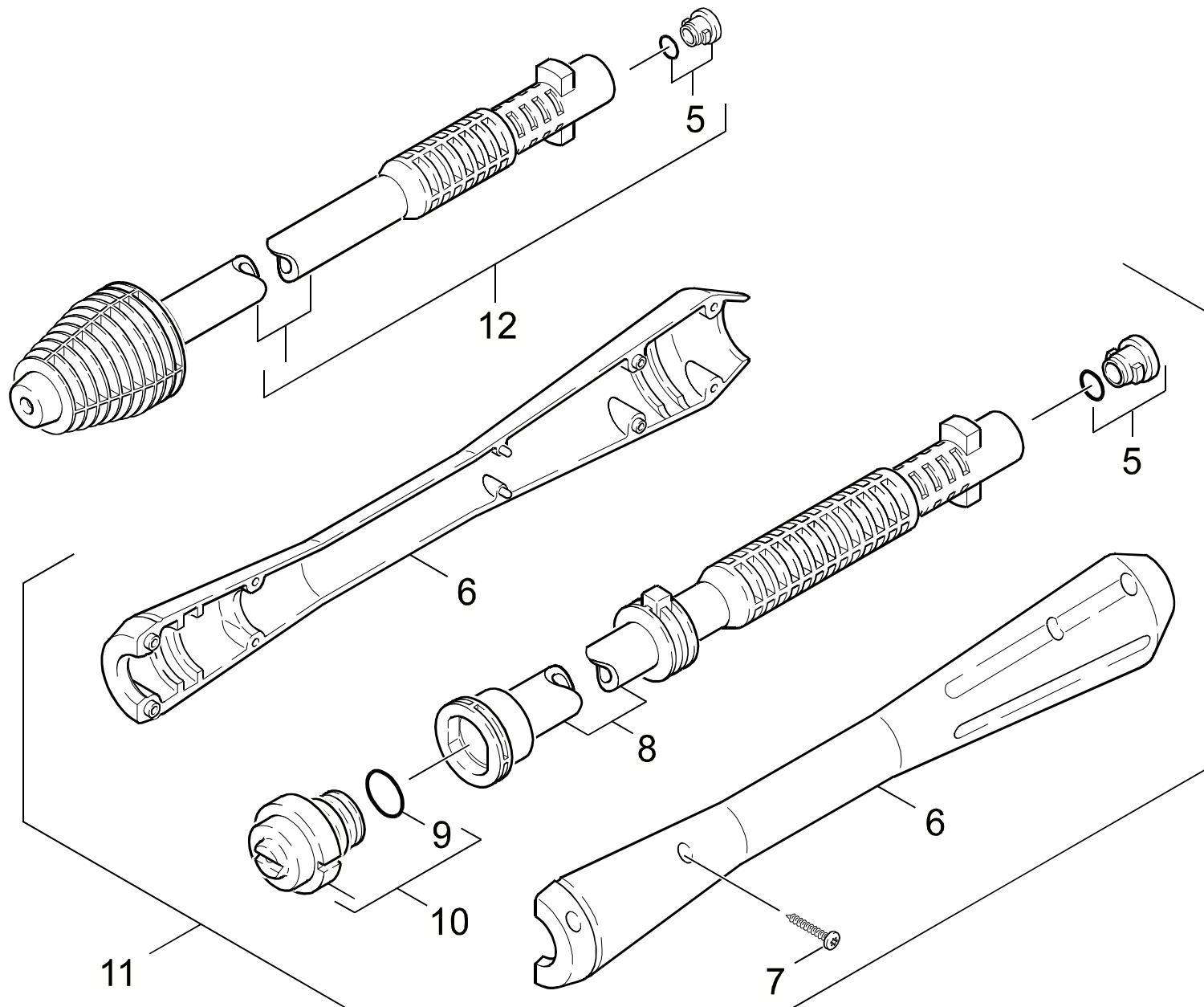

Symbolbeschreibung siehe M16 / symbol description see M16 / désignation de système voir M16 /

GRUPPE: 4.2 STRAHLROHR
GROUP: 4.2 JET PIPE
GROUPE: 4.2 LANCE D'INCENDIE

E4

K 4000 GS

| POS. ITM. POS. | BENNENUNG DESCRIPTION DESIGNATION | TEILE-NR. PART-NO. NO.PIECE | STCK QTY. NBR. |
|----------------------|--|-----------------------------------|----------------------|
| 5 | ERSATZTEILSET / SPARE PARTS KIT / KIT DE PIECES | 2.883-111.0 | 2 |
| 6 | GRIFFPAAR / HANDLES / BRANCHES POIGNEE | 5.321-445.0 | 1 |
| 7 | LINSENSCHR. 4,2X 13 / OVAL HEAD SCREW / VIS A TETE BOMBEE | 6.303-122.0 | 8 |
| 8 | STRAHLROHR VP / JET PIPE / LANCE D'INCENDIE | 5.029-842.0 | 1 |
| 9 | O-RING 18,0 X 2,0 / GASKET / BAQUE D'ETANCHEITE | 6.362-534.0 | 1 |
| 10 | DUESENKOPF VP 034 / NOZZLE CAP / BUSE | 4.762-126.0 | 1 |
| 11 | STRAHLROHR VP 034 / JET PIPE / LANCE D'INCENDIE | 4.760-324.0 | 1 |
| 12 | ROTORDUESE 037 / ROTARY NOZZLE / BUSE JET ROTATIF | 4.763-228.0 | 1 |

"=> xxxxxx" = bis Werknummer / up to serial No. / jusqu' au No. de fabr. / "xxxxxx =>" = ab Werknummer / from serial No. / a partir du No. de fabr. /

Bestellhinweis

Bei Ihrer Bestellung sind unbedingt anzugeben :

| 1. | 2. | 3. | 4. | 5. |
|--|--|---|------------------------------------|------------------------------------|
| Gerätetyp Machine model Type d'appareils | Herstell-Nr. Serial-No. No. de série | Benennung Description Désignation | Teile-Nr. Part No. Référence | Stückzahl Piece No. Quantité |



**siehe Typenschild
see name-plate
voir plaque signalétique**



**siehe Ersatzteilliste
see spare parts list
voir liste des pièces de rechange**

- Die Ersatzteile, welche als Meterware geliefert werden, sind auf Einbaulänge selbst zu kürzen. Ebenso sind die Stückzahlen in den jeweiligen Gruppen als Mindestbestellmengen = 1m angegeben und können je nach Bedarf auf weitere volle Meterzahlen erhöht und bestellt werden.
- Spare Parts which are delivered as cut goods have to be shortened to installation length. The quotation of quantity in each group refers to the minimum order quantity = 1m and may be ordered and raised to further full metre-values according to demand
- Les pièces de rechange qui sont livrées comme marchandise au mètre sont à raccourcir selon la longueur d'installation. Les indications de quantité dans chaque group se réfèrent à des valeurs de mètre de plus.
- Diese Ersatzteilliste erscheint in gedruckter Form sowie als Mikrofiche. Bei Querverweisen bezieht sich die Angabe "Seitenzahl" auf die gedruckte Ersatzteilliste und die Angabe "Bildtafel" auf die Mikrofichenausgabe.
- This spare parts list is published both in printed form and as a microfiche. In the cross-references, "page number" refers to the printed spare parts list and "display table" to the microfilm edition.
- Cette liste de pièces de rechange est aussi bien imprimée que publiée sous forme de microfiche. Les indications transversales renvoient au "numéro de page" sur la liste imprimée des pièces de rechange et à la "planche" sur la microfiche.

Bitte beachten Sie, daß der Teileumfang dieser Ersatzteilliste nicht unbedingt dem Lieferumfang Ihres Gerätes entspricht.

For your information: It could be that certain parts quoted in this spare parts list were not included with the machine delivery.

Pour votre information: il se peut que certaines pièces détachées mentionnées sur la liste ne vous aient pas été livrées avec l'appareil.

Die in dieser Ersatzteilliste nicht aufgeführten Einzelteile, bestellen Sie bitte direkt beim Vertragskundendienst des jeweiligen Herstellers.

Please order the individual parts not included in this assembly directly with the contract aftersales service of the manufacturer in question.

Veillez s'il vous plaît, commander les pièces détachées qui ne sont indiquées dans notre liste des pièces détachées, directement auprès du service après-vente des fabricants en question.

Bei Bestellung von lackierten Teilen, welche in der Ersatzteilliste nicht in verschiedenen Farben ausgewiesen sind, ist zusätzlich die Farbnummer oder Farbe mit anzugeben. Diese finden Sie auf dem Typenschild oder Farbschild Ihres Gerätes.

Upon ordering of varnished parts which are not mentioned in the spare parts list as parts with different colors, kindly additionally mention the number of the color. It can be seen on the type plate of the color plate of your machine.

Commandant des parts vernissés qui ne sont pas mentionnés comme parts avec une couleur différente dans la liste des pièces détachées, veuillez mentionner de plus le numéro de la couleur. Il se trouve sur la plaque signalétique ou la plaque de couleur de votre machine.

Auflistungen von Einzelteilen bei Ersatzteil - u. Pumpensets sind in der Reihe "16" einzusehen, bzw. direkt unter dem entsprechenden Set aufgelistet.

Listings of single parts upon spare parts kits and pump kits can be seen in row "16" or directly listed below the corresponding kit.
Des établissements des pièces détachées en ce qui concerne les kits des pièces de rechange et les kits de pompes, peuvent être vus à la ligne "16" ou ils sont répertoriés directement au-dessous du jeu correspondant.

Technische Änderungen im Rahmen der Weiterentwicklung sowie das Recht der ausschließlichen Auswertung unseres geistigen Eigentums behalten wir uns vor. Vervielfältigung und Nachdruck nur mit Genehmigung und Urheberhinweis möglich.

We reserve the right to make technical changes in the course of development work and the right to make exclusive use of our intellectual property. This spare parts list may be duplicated or reprinted only with our approval and with acknowledgement of our copyright.

Nous nous réservons le droit de toutes modifications techniques dans le cadre du perfectionnement des mises au point ainsi que le droit de la mise en valeur exclusive de notre propriété intellectuelle. Polycopie et reproduction exclusivement après accord et avec mention de l'auteur.

| | | |
|---------|-----------------------------|-------|
| GRUPPE: | 1.0 EINZELTEILE | A1-C1 |
| GROUP: | 1.0 PIECE PARTS | |
| GRUPPE: | 1.0 PIECES CONSTITUANTES | |
| GRUPPE: | 2.0 PUMPENSATZ | A2-E2 |
| GROUP: | 2.0 PUMP SET | |
| GRUPPE: | 2.0 JEU (ENSEMBLE) DE POMPE | |
| GRUPPE: | 3.0 MOTOR | A3-G3 |
| GROUP: | 3.0 MOTOR | |
| GRUPPE: | 3.0 MOTEUR | |
| GRUPPE: | 4.0 ZUBEHOER | A4-E4 |
| GROUP: | 4.0 ACCESSORIES | |
| GRUPPE: | 4.0 ACCESSOIRES | |



BEISPIEL: VERSION 1
EXAMPLE: VERSION 1
EXEMPLE: VERSION 1

BEISPIEL: SIEHE IN GRUPPE 3
EXAMPLE: SEE IN GROUP 3
EXEMPLE: VOIR EN GROUPE 3



WICHTIGER HINWEIS
IMPORTANT REMARK
REMARCAQUAGE IMPORTANT

BESTELLHINWEIS SIEHE M15
EXAMPLE ORDER SEE M15
EXEMPLE DE COMMANDE VOIR M15

VARIANTENÜBERSICHT SIEHE L16
VARIANTS SURVEY SEE L16
VUE D'ENSEMBLE DE VARIANTS VOIR L16